

SparkShape MasterSeries N° 01 PARIS

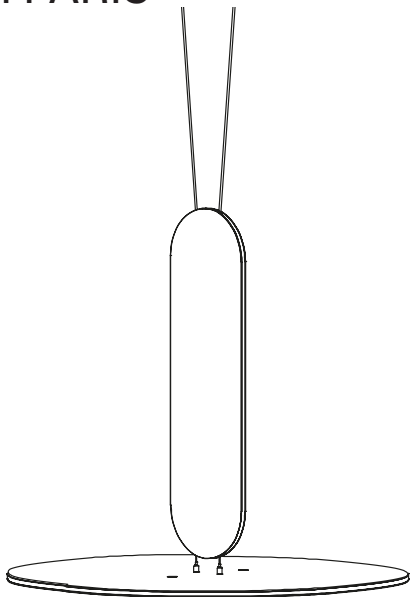

Montageanleitung
mounting instruction

ambright

Vielen Dank, dass Sie sich für eine Leuchte von Ambright entschieden haben. Wir wünschen Ihnen viel Freude damit.

Thank you for choosing a luminaire from Ambright. We hope it brings you plenty of joy.

Inhalt

content

Lieferumfang scope of delivery	7
Direktmontage direct mounting	8
Baldachin canopy	16
Steuerung controlling	31
Sicherheitshinweise safety notice	32

Lieferumfang – Leuchte
scope of delivery – luminaire

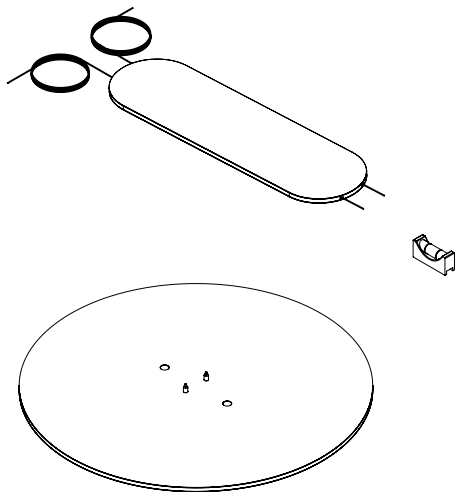

Direktmontage
direct mounting

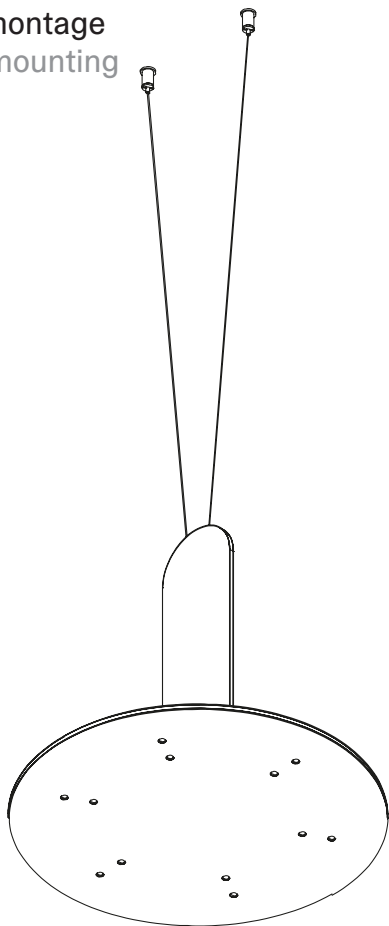

Lieferumfang - Montagezubehör
scope of delivery - mounting accessories

2x

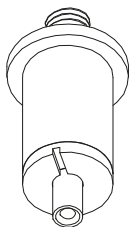

2x

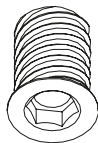

2x

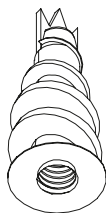

Montage bei Holzdecke
mounting with wooden ceiling

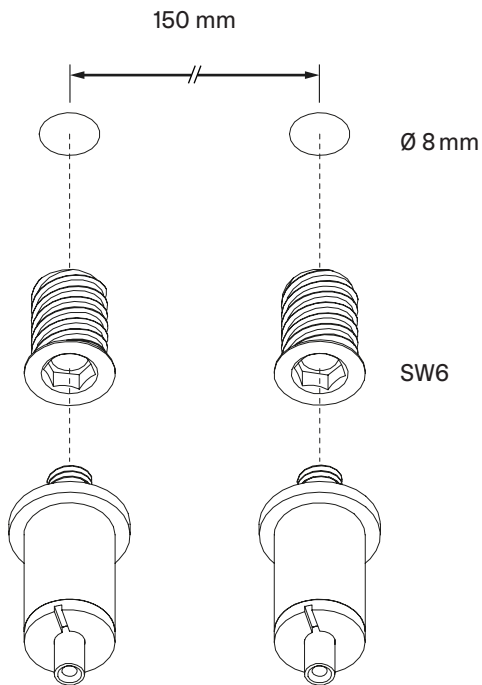

Montage bei Gipskartondecke
mounting with plasterboard ceiling

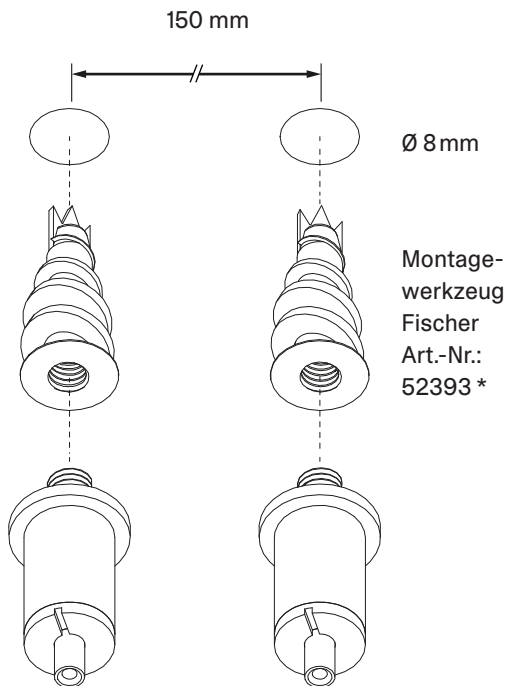

*** Notwendig für die Befestigung in Gipskartondecke.
Nicht im Lieferumfang enthalten.**

**Necessary for fixing in plasterboard. Not included in the
scope of delivery.**

Seile einfädeln und
Höhe einstellen.
Thread the ropes and
adjust the height.

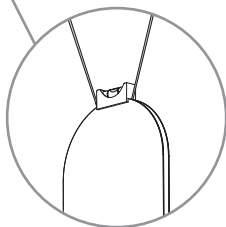
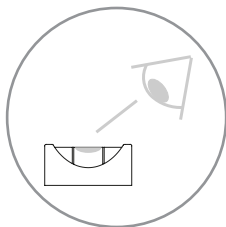
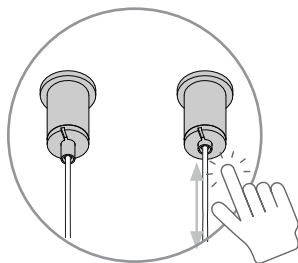

Auf richtige Polung achten,
wenn nötig Seil justieren.
Ensure correct polarity,
adjust rope if necessary.

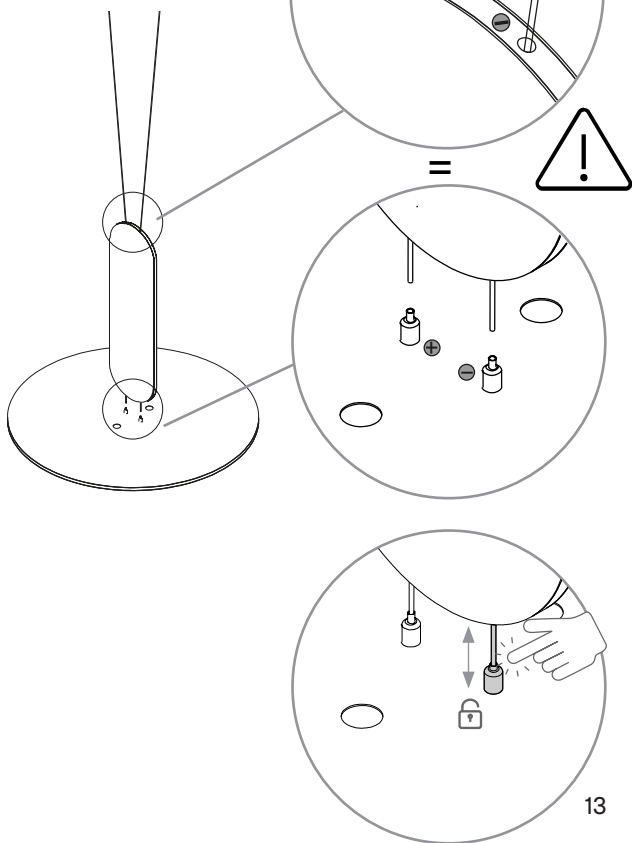

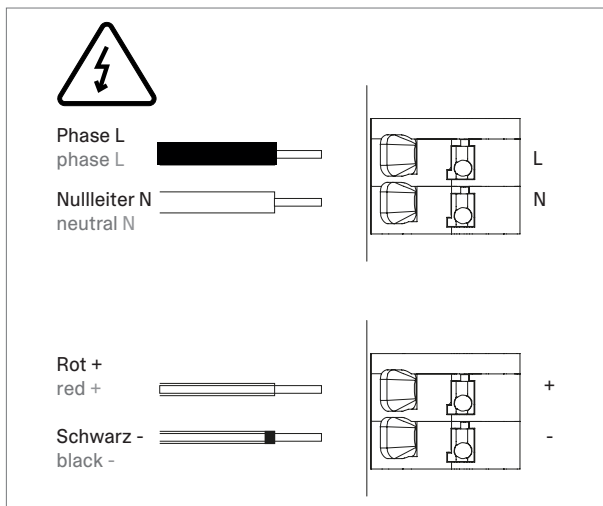
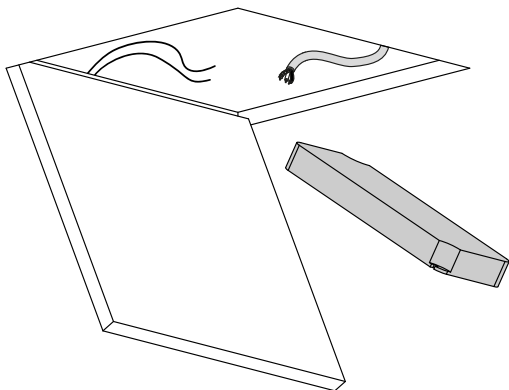

Die Leuchte ist nun fertig montiert.
The luminaire is fully mounted.

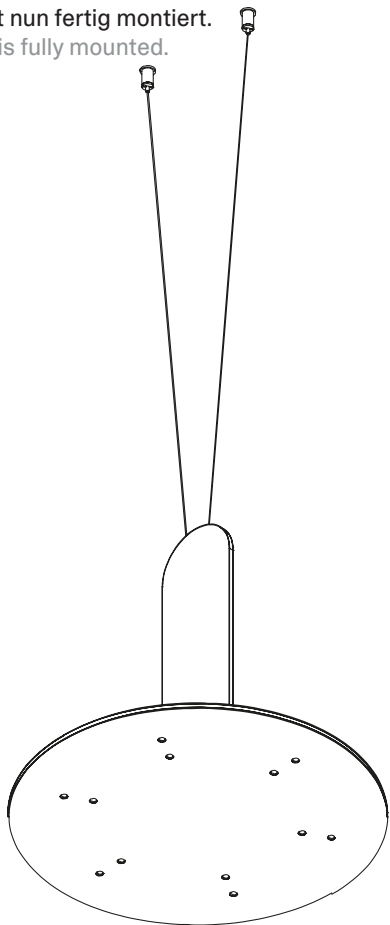

Montage mit Baldachin
mounting with canopy

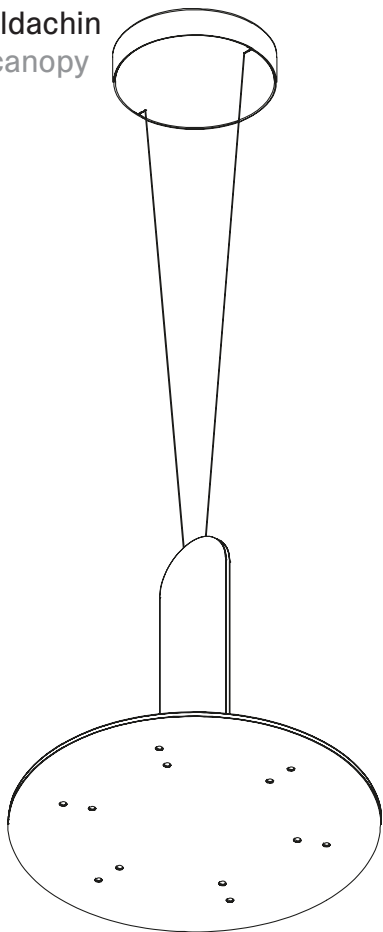

Lieferumfang - Montagezubehör
scope of delivery - mounting accessories

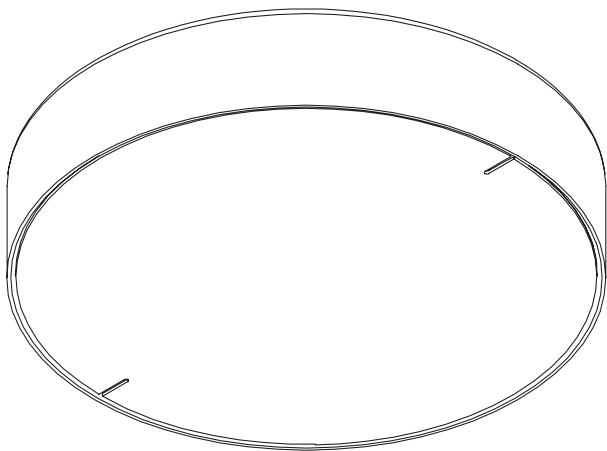

4x

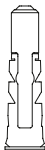

4x

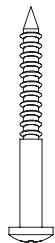

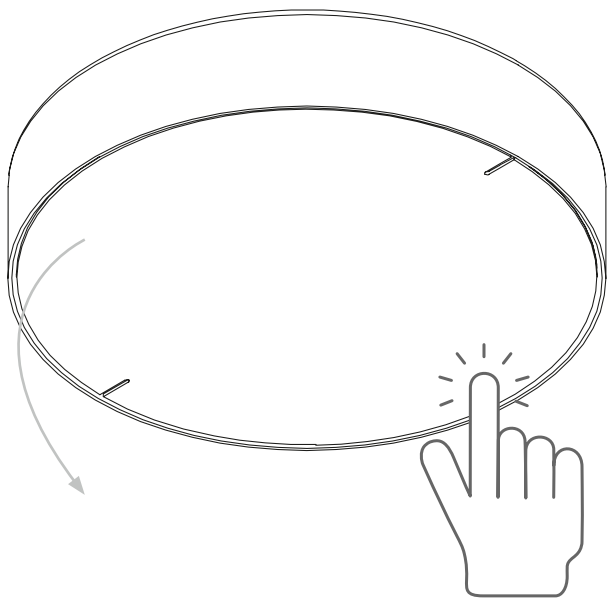

Drücken
push

Ausrichtung beachten!
Check alignment!

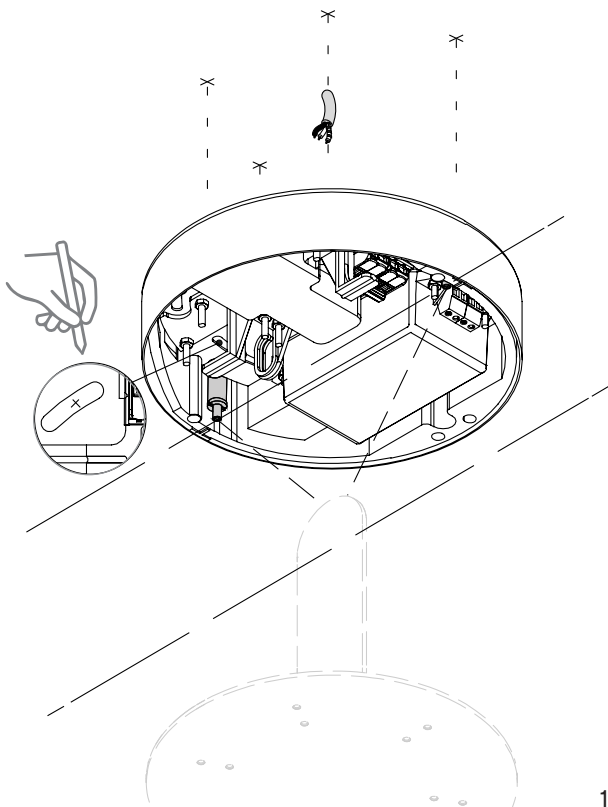

Auf den Verlauf der Stromführungen achten!
Pay attention to the layout of power lines!

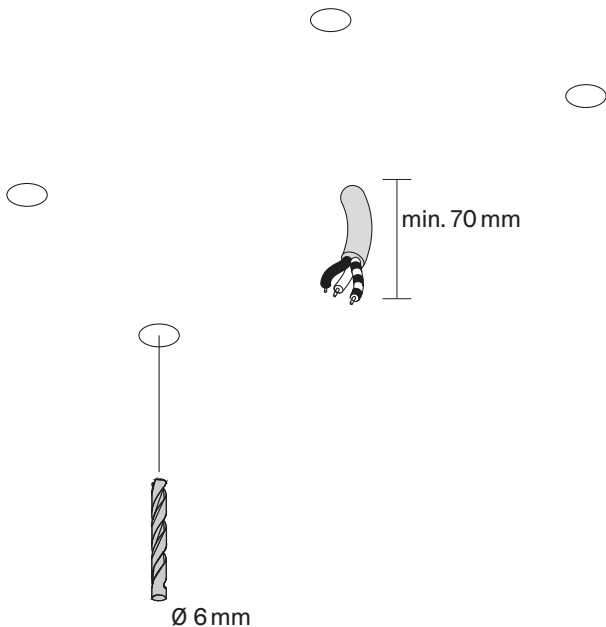

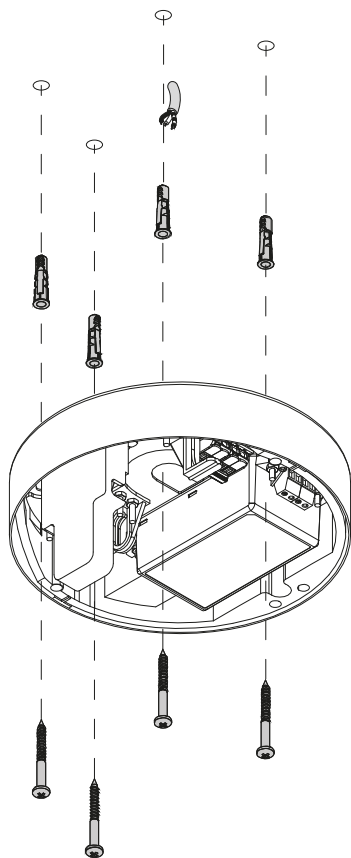

Anschluss der Netzkabel.
Connecting to power cable.

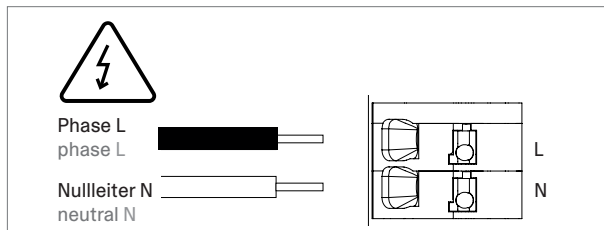
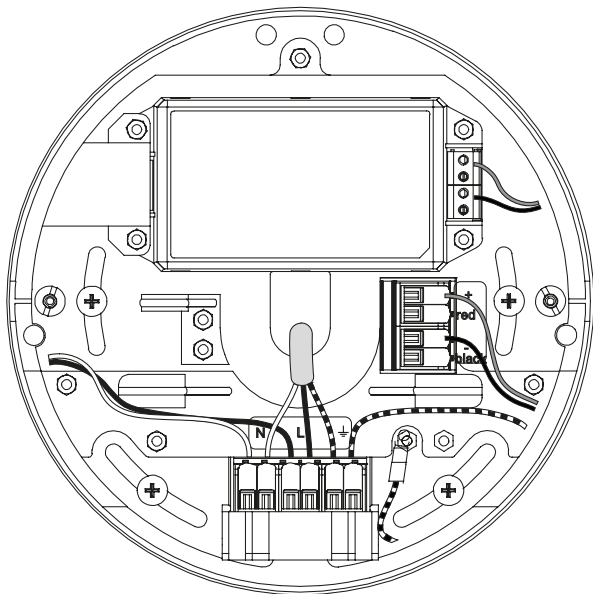

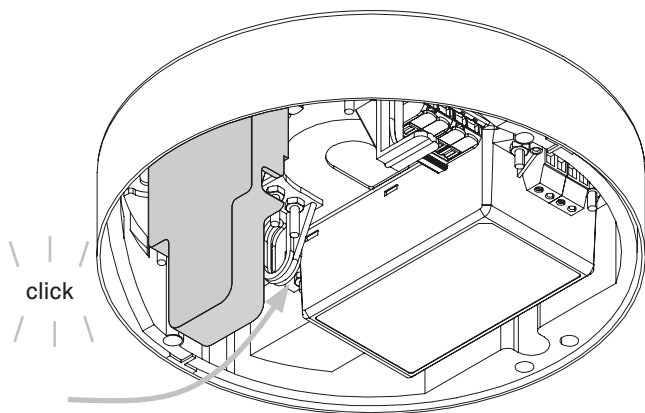

Seile einfädeln und Höhe einstellen.
Thread the ropes and adjust the height.

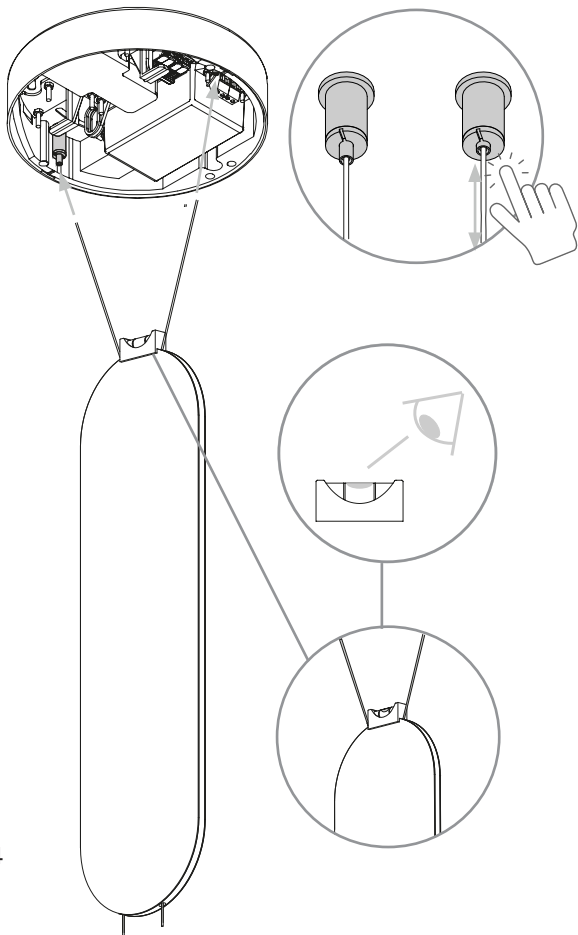

Anschluss der Seile. Wie gezeigt aufwickeln.
Connecting the ropes. Wind up as shown.

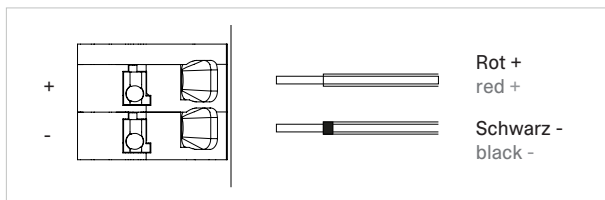
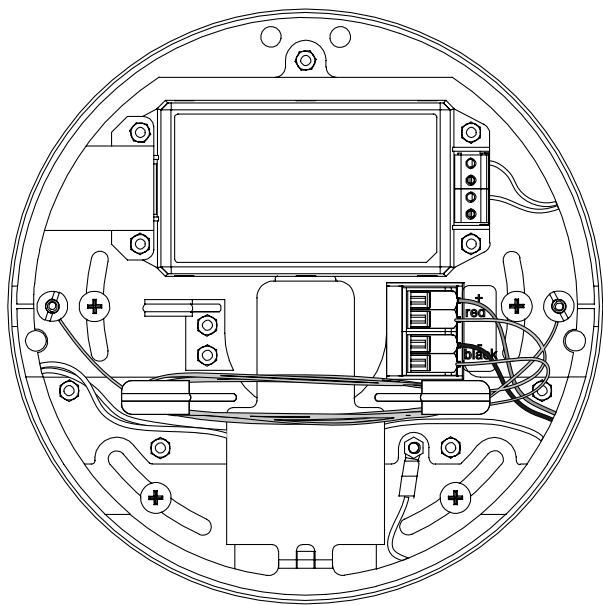

Fallsicherung anbringen.
Attach the fall protection.

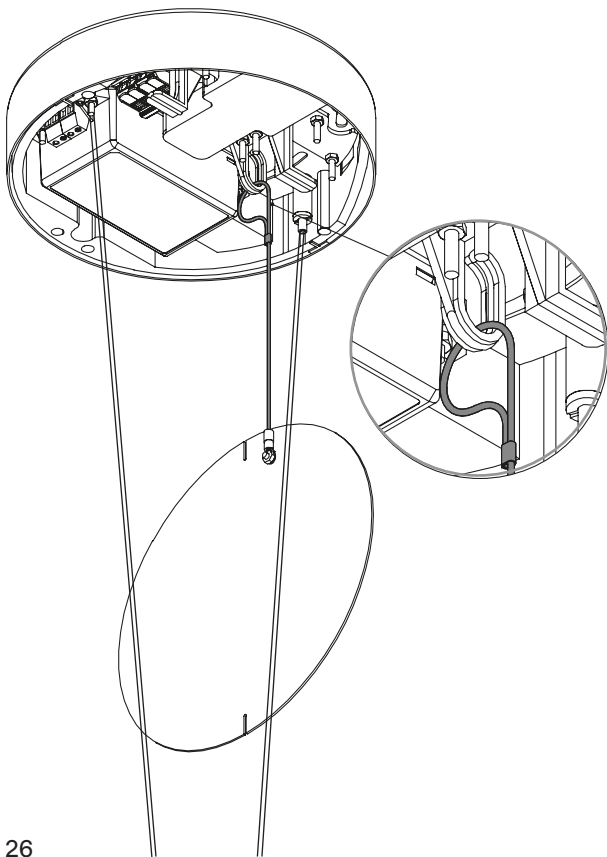

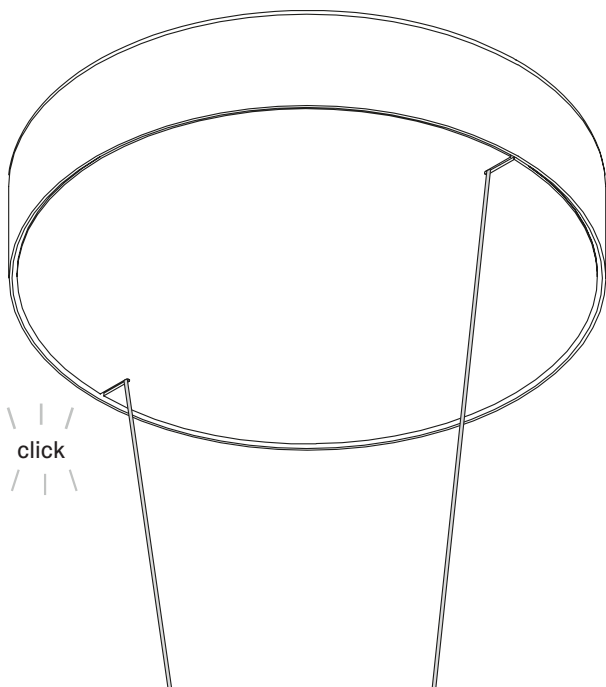

Auf richtige Polung achten,
wenn nötig Seil justieren.
Ensure correct polarity,
adjust rope if necessary.

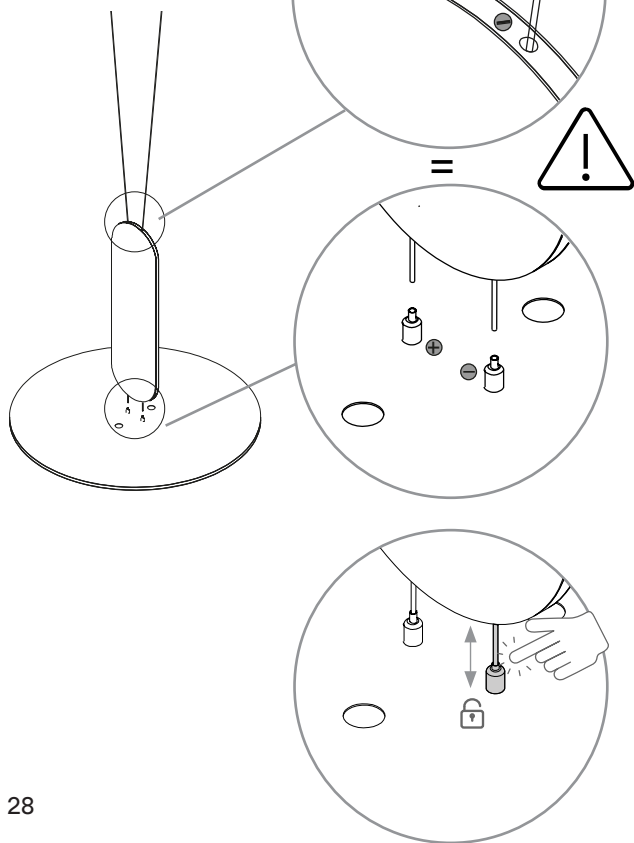

Die Leuchte ist nun fertig montiert.
The luminaire is fully mounted.

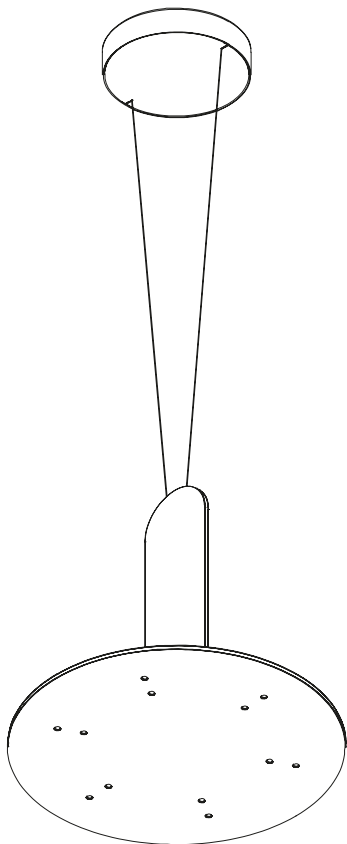

Anleitung zur Steuerung via Casambi manual for controlling via Casambi

Für mehr Infos bitte QR Code scannen.
For more info scan QR code please.



Sicherheitshinweise

- Montage, Anschluss und Inbetriebnahme bzw. Wartung der Leuchte darf nur durch autorisiertes Fachpersonal erfolgen.
- Strom vor dem Arbeiten abschalten.
- Netzanschluss nur über eingebaute bzw. beiliegende Klemmen vornehmen.
- Beim Hantieren mit der Leuchte wird das Tragen von Handschuhen empfohlen.
- Der kleinste erlaubte Abstand von Objekten zu Lichtquellen beträgt 100 mm.
- Mit der CE-Kennzeichnung bestätigen wir, dass das Produkt den geltenden Anforderungen genügt, die in den Harmonisierungsrechtsvorschriften der Europäischen Gemeinschaft über ihre Anbringung festgelegt sind.
- Die Lichtquellen müssen stets frei sein und dürfen nicht abgedeckt sein.
- Bei der Reinigung ist sicherzustellen, dass keinerlei Flüssigkeit in die Leuchte eindringen kann und keine Verbindungen, Anschlüsse oder Bauteile gelöst bzw. beschädigt werden.
- Die Leuchte darf nur in trockenen Räumen installiert werden.
- Leuchten und Leuchtmittel dürfen nicht über den Hausmüll entsorgt werden, sondern müssen dem lokal vorgegebenen Recyclingprozess zugeführt werden.
- Nicht direkt in die angeschaltete Lichtquelle starren! Die Leuchte muss so positioniert werden, dass ein dauerhaftes direktes Sehen in die Lichtquelle innerhalb 2,5 m Abstand nicht zu erwarten ist.

safety notice

- Installation, connection and commissioning or maintenance of the luminaire may only be carried out by authorized specialist personnel.
- Switch off power before working.
- Only connect to the mains using the built-in or enclosed terminals.
- We recommend wearing gloves when handling the lamp.
- The closest permitted distance between objects and luminaire is 100 mm.
- With the CE marking we confirm that the product meets the applicable requirements set out in the harmonization legislation of the European Community regarding its application.
- The light sources must always be free and must not be covered.
- When cleaning, ensure that no liquid can penetrate the luminaire and that no connections or components are loosened or damaged.
- The luminaire may only be installed in dry spaces.
- Luminaires and illuminants must not be disposed of with household waste, but must be fed into the locally specified recycling process.
- Do not stare directly into the switched-on light source! The luminaire must be positioned in such a way that a permanent direct view of the light source within a distance of 2.5 m is not expected.



IP 40

RoHS

SELV



B2 
DIN 4102-1

Class E
EN DIN 13501-1

Ambright GmbH

Graf-zu-Castell-Str. 1
81829 München

+49 89 856 34 82 165
sparkshape@ambright.de
sparkshape.de